

# MULTITEL MJ 375

Man TGS 26.430 6x4H-4 BL CH

Ente	Rev.	Descrizione	Data	Dis.	Contr.	Ap.AQ
MRK	0	EMISSIONE	12/04/22	F.Z.	R.F.	F.F.
INGOMBRO - SCHEDA 54/1 - Rev. 0 - 15/12/00						

1D82263

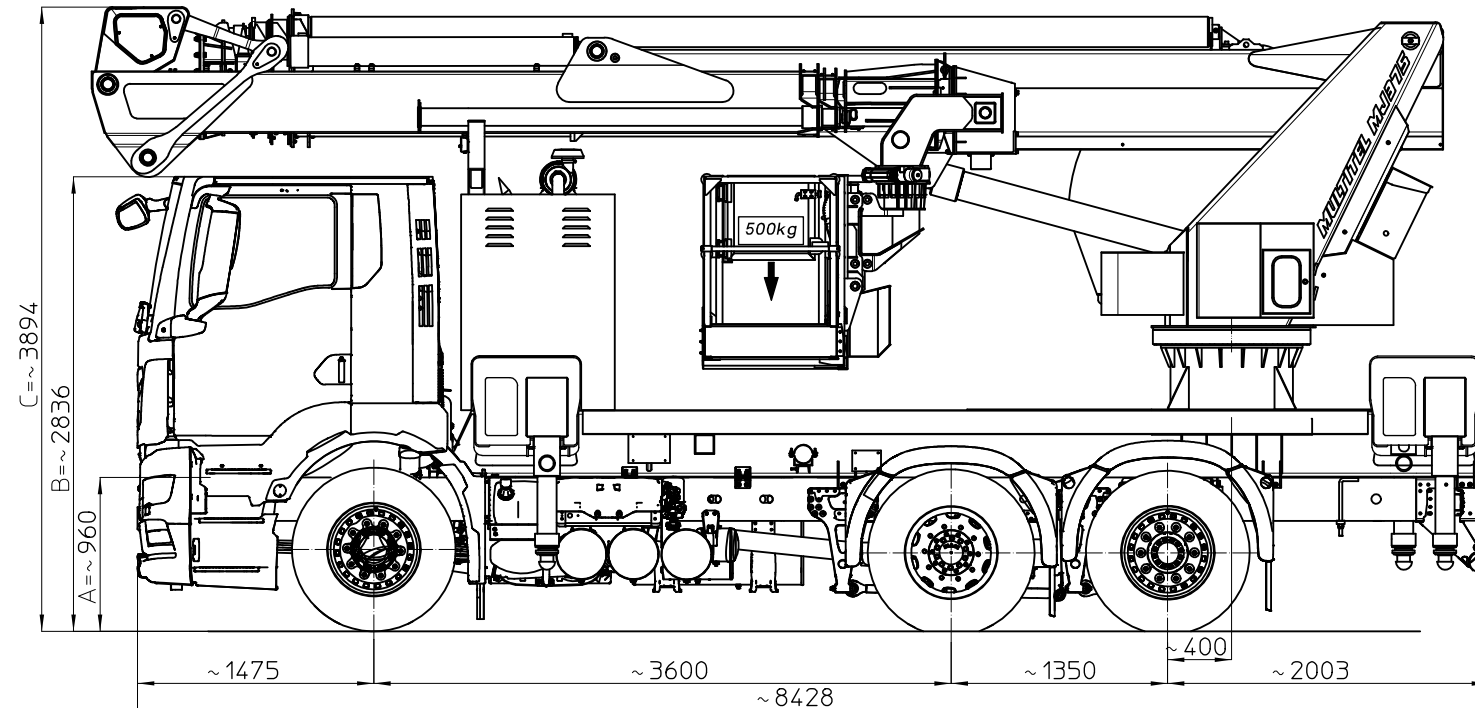

Necessari spostamenti delle componenti dell'autocarro per permettere il passaggio degli stabilizzatori anteriori.

I - Le quote riportate in disegno sono indicative e possono subire variazioni. In particolare le quote A-B sono relative alle dimensioni dell'autocarro, quindi devono essere verificate sullo stesso. La quota C (altezza totale) e' subordinata alle quote A-B e non comprende eventuali parti flessibili.

F - Les cotes indiquée dans le dessin sont indicatives et peuvent subir des variations. En outre les cotes A-B sont relatives aux dimensions du porteur, donc elles doivent être vérifiées sur le porteur même. La cote C (hauteur totale) est subordonnée aux cotes A-B est indiquée hors flexibles.

E - The dimensions shown in the drawing are an indication and may undergo changes. Further the dimensions A-B are related to the truck sizes, therefore they must be verified. The dimension C (total height) is subject to A-B and does not include hoses.

D - Die Maße, die in der Zeichnung gezeigt werden, sind eine Anzeige und können Änderungen durchmachen. Die Abmessungen A-B betreffen die Fahrzeugmasse, daher sollen sie geprüft werden. Die Abmessung C (Gesamthöhe) hängt von A-B Abmessungen ab, die schlauche sind ausgeschlossen.

	TIPO DI STABILIZZAZIONE	CESTELLO ESTENSIBILE			CESTELLO MACERIE		CONFIG. VERRICELLO
		120kg	280kg	500kg	250kg	450kg	700kg
DIAGRAMMI DI LAVORO	PIEDI IN SAGOMA	D60309			D61095		
	PIEDI IN SAGOMA SOTTOPONTE	D56814					
	PIEDI ESTESI	D56813			D61094		D63380
CARICO UTILE:							NOTE: Piattaforma con interfaccia CESTO - ARGANO e CESTO - CESTO MACERIE.
DISEGNO STABILIZZAZIONE	D56815						
AUTOCARRO	1° ASSE	2°+3° ASSE					
TARE A VUOTO:	5128 kg	3456 kg					
MASSIMI AMMESSI:	9000 kg	12000+8000 kg					
P.T.T.:	26000 kg						

# MULTITEL MJ375

Ente	Rev.	Descrizione	Data	Dis.	Contr.	Ap.AQ
MRK	0	EMISSIONE	10/06/16	L.B.		
INGOMBRO - SCHEDA 54/1 - Rev. 0 - 15/12/00						

STABILIZZAZIONE PER AUTOCARRO CON PTT=26 TON.

E LARGHEZZA MASSIMA 2540mm.

STABILISATION POUR VEHICULES PTAC=26 TON.

ET LARGEUR MAXI 2540mm.

TRUCK STABILISATION FOR GVW=26 TON.

AND MAX WIDTH 2540mm.

ABSTUTZUNG FUR FAHRZEUG MIT GES. GEWICHT=26 TON.

UND MAX. BREITE 2540mm.

D56815

